

EN Read the entire instruction manual before you start installation and assembly. If you have any questions regarding any of the instructions or warnings, please contact your local distributor for assistance.

- CAUTION:** Use with products heavier than the rated weights indicated may result in instability causing possible injury.
- Please closely follow the assembly instructions. Improper installation may result in damage or serious personal injury.
 - Safety gear and proper tools must be used. This product should only be installed by professionals.
 - Make sure that the supporting surface will safely support the combined weight of the equipment and all attached hardware and components.
 - Use the mounting screws provided and DO NOT OVER TIGHTEN mounting screws.
 - This product contains small items that could be a choking hazard if swallowed. Keep these items away from children.
 - This product is intended for indoor use only. Using this product outdoors could lead to product failure and personal injury.
- IMPORTANT:** Ensure that you have received all parts according to the component checklist prior to installation. If any parts are missing or faulty, contact your place of purchase for a replacement.
- MAINTENANCE:** Check that the product is secure and safe to use at regular intervals (at least every three months).

DE Lesen Sie die gesamte Bedienungsanleitung, bevor Sie mit der Installation und Montage beginnen. Wenn Sie Fragen zur Anleitung oder Warnungen haben, wenden Sie sich bitte an Ihren örtlichen Händler.

- VORSICHT:** Die Verwendung mit Produkten, die schwerer als die angegebenen Nenngewichte sind, kann zu Instabilität führen und zu möglichen Verletzungen führen.
- Bitte befolgen Sie die Montageanleitung genau. Eine unsachgemäße Installation kann zu Schäden oder schweren Verletzungen führen.
 - Sicherheitsausrüstung und geeignete Werkzeuge müssen verwendet werden. Dieses Produkt sollte nur von Fachleuten installiert werden.
 - Stellen Sie sicher, dass die Auflagefläche das Gesamtgewicht des Geräts und aller angeschlossenen Hardware und Komponenten sicher trägt.
 - Verwenden Sie die mitgelieferten Befestigungsschrauben und die Befestigungsschrauben NICHT ZU FEST ANZIEHEN.
 - Dieses Produkt enthält Kleinteile, die beim Verschlucken eine Erstickungsgefahr darstellen können. Halten Sie diese Gegenstände von Kindern fern.
 - Dieses Produkt ist nur für den Innenbereich bestimmt. Die Verwendung dieses Produkts im Freien kann zu Produktversagen und Verletzungen führen.
- WICHTIG:** Stellen Sie vor der Installation sicher, dass Sie alle Teile gemäß der Komponenten-Checkliste erhalten haben. Bei beschädigten oder fehlenden Teilen, wenden Sie sich an Ihre Verkaufsstelle, um Ersatz zu erhalten.
- WARTUNG:** Überprüfen Sie das Produkt in regelmäßigen Abständen auf Sicherheit und Stabilität (am besten alle drei Monate).

FR Lisez entièrement le guide d'utilisateur avant de commencer l'installation et le montage. Si vous avez des questions concernant les instructions ou les avertissements, veuillez contacter votre distributeur local pour une assistance.

- ATTENTION:** L'utilisation de produits plus lourds que les poids nominaux indiqués peut entraîner une instabilité causant des blessures potentielles.
- Les supports doivent être joints comme spécifié dans les instructions de montage. Une mauvaise installation peut entraîner des dommages ou de graves blessures aux personnes.
 - Un équipement de sécurité et les outils appropriés doivent être utilisés. Ce produit devrait être installé uniquement par des professionnels.
 - Assurez-vous que la surface de soutien supporte en sécurité le poids combiné de l'équipement et de tous les matériaux et composants associés.
 - Utilisez les vis de montage fournies et NE SERRÉZ PAS TROP les vis de montage.
 - Ce produit contient de petites pièces qui peuvent causer un étouffement si elles sont avalées. Éloignez ces pièces des enfants.
 - Ce produit est prévu uniquement pour une utilisation à l'intérieur. L'utilisation de ce produit à l'extérieur peut entraîner une défaillance du produit ou des blessures aux personnes.
- IMPORTANT:** Avant l'installation, assurez-vous que vous avez reçu toutes les pièces selon la liste de vérification des composants. Si une pièce est manquante ou endommagée, contactez votre distributeur local pour qu'il la remplace.
- MAINTENANCE:** A intervalles réguliers (au moins tous les trois mois) vérifiez que le support est d'utilisation sûre et fiable.

RU Перед началом установки и сборки прочитайте руководство по установке. Если у Вас возникли какие-либо вопросы относительно инструкций или предупреждений, свяжитесь с Вашим локальным распространителем для получения помощи.

- Внимание:** Использование продуктов, вес которых превышает указанный расчетный вес, может привести к неустойчивости и возможным травмам.
- Опоры должны быть установлены, как это показано в монтажных инструкциях. Неправильная установка может привести к получению серьезных травм.
 - Необходимо использовать предостерегающее устройство и специальные инструменты. Продукт должен устанавливаться только профессионалами.
 - Убедитесь, что несущая поверхность выдержит вес всего установленного оборудования и комплектующих.
 - Необходимо использовать монтажные винты, входящие в комплект поставки, и НЕ ПЕРЕТЯГИВАТЬ монтажные винты.
 - Данный продукт содержит маленькие детали, которые представляют опасность удушья при проглатывании. Такие детали необходимо хранить в недоступном для детей месте.
 - Данный продукт предназначен только для эксплуатации в помещениях. Использование данного продукта на улице может привести к поломке продукта и получению травм.
- ВАЖНО:** Перед установкой убедитесь, что Вы получили все детали в соответствии со списком комплектующих. Если не хватает каких-либо деталей или они повреждены, свяжитесь с Вашим местным распространителем по вопросу замены.
- ТЕХНИЧЕСКОЕ ОБСЛУЖИВАНИЕ:** Необходимо регулярно проверять (как минимум, раз в три месяца), чтобы кронштейн был зафиксирован, и его использование было безопасным.

ES Lea todo el manual de instrucciones antes de comenzar la instalación y ensamble de la unidad. Si tiene alguna inquietud con respecto a las instrucciones o advertencias, comuníquese con su distribuidor local.

- PRECAUCIÓN:** utilizar con productos de mayor peso al indicado en los límites de peso podría ocasionar inestabilidad y posibles heridas personales.
- Los soportes deben acoplarse tal como se indica en las instrucciones de ensamble. Una incorrecta instalación podría ocasionar daños y serias heridas personales.
 - Utilice las herramientas y equipo de seguridad adecuados. Este producto solo debe ser instalado por profesionales.
 - Asegúrese de que la superficie de fijación sostenga de manera segura el peso total del equipo y todos sus componentes y hardware.
 - Utilice los tornillos de ensamble suministrados y NO aplique demasiada tensión a los tornillos.
 - Este producto contiene piezas pequeñas que representan un riesgo de asfixia. Mantenga estas piezas fuera del alcance de los niños.
 - Este producto está diseñado para uso en interiores solamente. Utilizar este producto en exteriores podría ocasionar fallas y heridas personales.
- IMPORTANTE:** Asegúrese de que haya recibido todas las piezas según la lista de verificación de componentes para la instalación. Si falta alguna de las partes, o está dañada, comuníquese con su distribuidor.
- MAINTENIMIENTO:** Compruebe periódicamente que el soporte esté asegurado y listo para usar (al menos cada tres meses).

PT Leia todo o manual de instruções antes de iniciar a instalação e montagem. Se você tiver alguma dúvida sobre quaisquer uma das instruções ou avisos, por favor, entre em contato com o seu distribuidor local para assistência.

- ATENÇÃO:** O uso com produtos mais pesados do que os pesos indicados pode resultar em instabilidade, causando possíveis danos.
- Os suportes devem ser anexados como especificado nas instruções de montagem. A instalação incorreta pode causar danos ou sérias lesões pessoais.
 - Equipamentos de segurança e ferramentas adequadas devem ser utilizadas. Este produto só deve ser instalado por profissionais.
 - Certifique-se que a superfície de suporte suportará com segurança o peso combinado do equipamento e todas as ferragens e componentes anexados.
 - Use os parafusos de montagem fornecidos e NÃO APERTE EXCESSIVAMENTE os mesmos.
 - Este produto contém pequenas peças que podem causar asfixia se ingeridas. Mantenha esses itens longe do alcance de crianças.
 - Este produto destina-se somente para uso interno. Usá-lo em ambiente externo pode causar falhas no produto e lesões pessoais.
- IMPORTANTE:** Assegure-se que você recebeu todas as peças, de acordo com a lista de componentes, antes da instalação. Se alguma peça estiver faltando ou é defeituosa, contate o seu distribuidor local para substituição.
- MANUTENÇÃO:** Certifique-se que o suporte seja seguro e protegido para o uso em intervalos regulares (pelo menos a cada três meses).

AR الرجاء قراءة دليل الإرشادات بالكامل قبل البدء في التركيب والتجميع. إذا كانت توجد لديك أي استفسارات بشأن أي من الإرشادات أو التحذيرات، فارجاء الاتصال بالموزع المحلي الذي تلعب المساعدة.

- تحذير:** قد يؤدي استخدام هذا المنتج مع منتجات ذات أوزان أكبر من الأوزان المكونة المشار إليها إلى حدوث اختلال قد ينعكس على التعرض لإصابة.
- يجب ربط الحوامل كما هو موضح في إرشادات التجميع. قد يؤدي تركيب الحامل بشكل غير صحيح إلى حدوث تلف أو التعرض لإصابة شخصية خطيرة.
 - يجب استخدام معدات السلامة والأدوات المناسبة. يجب تركيب هذا المنتج فقط بمعرفة أشخاص مختصين.
 - تأكد من أن السطح الداعم يستحمل كل أوزان المعدات علاوة على وزن الأجهزة والمواد الملحقة بها.
 - استخدم مسامير التركيب المرفقة ولا تقرب أي إكسسوارات من الحامل.
 - احتفظ بهذا المنتج على عناصر مسخرة في أيدي بلاتنها إلى الإضاءة بالاشتراك. لحظ هذه العناصر بعين.
 - هذا المنتج محتمس للإستخدام الداخلي فقط. قد يؤدي استخدام هذا المنتج خارج المنزل إلى تعطله أو حدوث إصابة شخصية.
- هولاءك من أن جميع المكونات التي تحوي عليها قائمة المكونات مرفقة مع المنتج قبل البدء في التركيب. إذا كانت توجد هناك أي مكونات مفقودة أو مبعبة، فارجاء الاتصال بالموزع المحلي الذي تلعب الحصول على دليل لها.**
- الصيانة:** تحقق من أن السند مكمرا من استخدامه على فترات منتظمة (على الأقل كل ثلاثة شهور).

JA 設置や組立てを始める前に、すべての取扱説明書をご一読ください。取扱説明書または警告に関して不明な点がございましたら、お住まいの地域の代理店までお問い合わせください。

- 注意:** 定規可搬より重い製品の使用は、不安定な状態になり傷害を引き起こす恐れがあります。
- マウントは組立の取扱説明書の指示に従って取り付けください。不適切な取り付けにより、損傷や重大な身体傷害を引き起こす恐れがあります。
 - 安全装置および適切な道具を使用してください。本製品は専門の知識を有する人が設置を行ってください。
 - 支持面が設備およびすべての付属のハードウェアの総重量とコンポーネントを安全に支えるようにしてください。
 - 提供された取り付けネジを使用し、ネジを決して締めすぎないようにしてください。
 - 本製品には飲み込んだら窒息する危険性のあり小型部品が含まれています。小さなお子様の手の届かない場所に保管してください。
 - 本製品は室内でのみ使用の目的としています。本製品を屋外で使用すると、製品の不具合や身体傷害を招く恐れがあります。
- 重要:** 設置に先立ち、構成要素のチェックリストに従って全ての部品がお手元にあるかご確認ください。部品が見当たらない場合や欠陥品の場合は、交換のあたり、お住まいの地域の代理店までお電話でご連絡ください。
- 保守管理:** ブラケットは安全に使用するため、定期的に(少なくとも3ヵ月毎に)チェックしてください。



Стойка не предназначена для перевозки людей. Не допускается вставать на основание стойки или создавать нагрузку сверх стандартных ограничений. Максимальные допустимые нагрузки: на кронштейн до 120 кг, на полки до 5 кг.

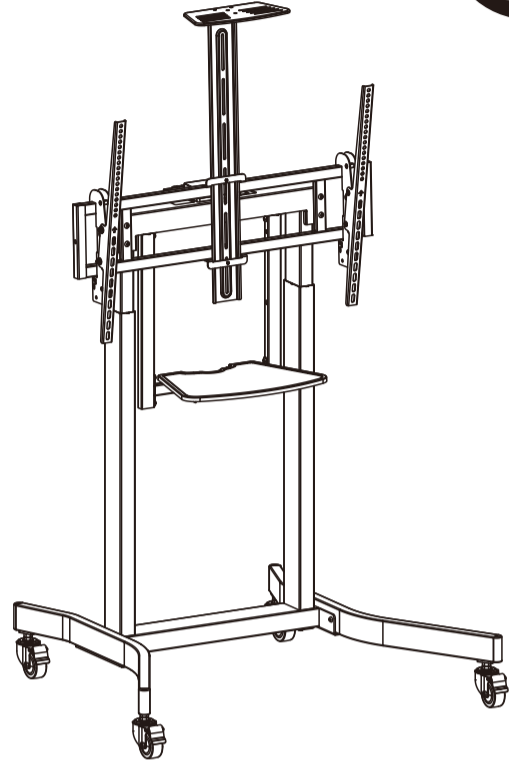

DSM-PM986	VESA	100" MAXC	TV	DVD	Камера
	200x200 300x200 400x200 300x300 400x300 600x200 350x350 400x400 600x400 800x400 800x600		120 кг	5 кг	5 кг

ВНИМАНИЕ: Во избежание получения травм и порчи оборудования не превышайте предельно допустимый вес!

12

13

V

X

Y

W

Внимание: используйте регулировку выноса колес для устойчивой установки даже на неровной поверхности.

Устройство питается от электричества. Во избежание ожогов, пожара и поражения электрическим током, а также для обеспечения безопасного и правильного использования системы и поддержания долговечности всей конструкции и встроенной электроники, пожалуйста, внимательно прочитайте инструкцию.

Предупреждения

- Этим устройством могут пользоваться дети в возрасте от 8 лет и старше, если они находятся под присмотром или проинструктированы относительно безопасного использования прибора и понимают связанные с этим опасности. Дети не должны играть с устройством. Чистка и техническое обслуживание не должны производиться детьми без присмотра.
- Лица с ограниченными физическими, сенсорными или умственными способностями или с недостатком опыта и знаний не должны пользоваться прибором, если они не находятся под наблюдением, не понимают связанных с этим опасностей или не были тщательно проинструктированы по использованию устройства лицом, ответственным за безопасность этих лиц.
- Не оставляйте шнуры или вилку неогранизованными, чтобы предотвратить опасность задеть или зацепиться за провод питания и, связанные с этим, возможность падения людей и/или стойки.
- Любые попытки внесения изменения в конструкцию стойки или ее отдельных частей не допускаются.

Инструкции по электробезопасности

- Устройство должно использоваться только с блоком питания, входящим в комплект поставки. Любые попытки изменения данного силового агрегата или его отдельных частей не допускаются.
- Никогда не используйте устройство с поврежденным шнуром питания или вилкой. Если какие-либо детали повреждены, пожалуйста, свяжитесь с вашим сервисным агентом для покупки или замены.
- Никогда не эксплуатируйте устройство, если оно находится во влажной среде или ее электрические компоненты контактируют с жидкостями.
- Не производите чистку и/или ремонтные работы при подключенном электропитании.
- Не производите сборки и/или разборку и не заменяйте компоненты при подключенном электропитании.
- Отключайте прибор от сети, когда система не используется. Размещайте вилку в недоступном для детей месте. Не размещайте провод в местах прохода.

Примечание: Перед регулировкой стойки вставьте в пульт дистанционного управления 2 шт батарейки типа AAA (не входят в комплект).

Отрегулируйте высоту, нажав кнопки "▲" и "▼" на пульте дистанционного управления. Если стойка не поднимается или не опускается, пожалуйста, синхронизируйте пульт дистанционного управления со стойкой, следуя приведенной ниже инструкции.

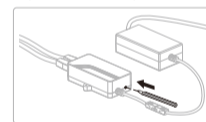

Калибровка стойки и синхронизация стойки с пультом дистанционного управления

ШАГ 1: Каждый раз, когда стойка включается, она подает последовательный звуковой сигнал, указывающий на то, что готова к Калибровке.

Если вы впервые включаете устройство, то вам следует сначала синхронизировать стойку и пульт дистанционного управления, а только потом приступать к калибровке (см. ШАГ 2a). Если это не первое включение, то вы можете сразу запустить калибровку (см. ШАГ 2b).

ШАГ 2a: Нажмите на маленькую кнопку на блоке управления с помощью скрепки или другим тонким прочным предметом, как показано на рисунке. Устройство перестанет подавать звуковой сигнал. Затем нажмите кнопку "OK" на пульте дистанционного управления, затем вы услышите последовательные звуковые сигналы в течение, примерно, 10 секунд, указывающие на то, что продолжается Синхронизация стойки и пульта дистанционного управления. После этого устройство издаст еще один звуковой сигнал и остановится, что означает завершение синхронизации. Далее нажмите и длительно удерживайте кнопку "OK" пульта дистанционного управления. Стойка автоматически переместится в самое низкое положение. Когда устройство издаст еще один звуковой сигнал, то это будет означать, что Калибровка окончена.

ШАГ 2b: Нажмите и длительно удерживайте кнопку "OK" пульта дистанционного управления. Устройство перестанет подавать звуковой сигнал. Стойка автоматически переместится в самое низкое положение. Когда устройство издаст еще один звуковой сигнал, то это будет означать, что Калибровка окончена.

Пульт дистанционного управления (инструкции)

1. Стрелки ВВЕРХ и ВНИЗ
Для регулировки высоты расположения панели нажмите и удерживайте кнопку "▲", чтобы поднять крепление или "▼", чтобы опустить крепление.

Примечание: Перед регулировкой высоты удалите все окружающие предметы, которые могут стать помехой движению самой стойки и устройств на ней.

2. Настройка памяти
Для сохранения настроек высоты длительно нажмите и удерживайте кнопку "mem1" или "mem2" в течение 3 секунд. Звуковой сигнал в конце известит о том, что текущая позиция сохранена в памяти. Каждая из кнопок "mem1" или "mem2" может сохранять настройки своей высоты.

3. Активация сохраненной настройки
Нажмите кнопку "1" или "2", и крепление автоматически перейдет в положение, соответствующее сохраненной настройке "mem1" или "mem2".

4. Настройки по умолчанию
Коротко нажмите кнопку "OK", пульта дистанционного управления. Стойка автоматически переместится в самое низкое положение. Для остановки используйте повторное нажатие кнопки "OK".

5. Сброс настроек

Нажмите и длительно удерживайте кнопку "OK" пульта дистанционного управления (около 3 секунд) до момента, когда раздастся звуковой сигнал. Стойка автоматически переместится в самое низкое положение, а затем немного поднимется и остановится. Сброс настроек прошел успешно.

6. Рассинхронизация пульта дистанционного управления со стойкой

Нажмите на маленькую кнопку на блоке управления с помощью скрепки или другим тонким прочным предметом, как показано на рисунке. Услышав звуковой сигнал, нажмите и удерживайте эту кнопку в течение 5 секунд, пока снова не услышите звуковой сигнал, означающий, что рассинхронизация завершена.



Утилизация: Устройство с этой маркировкой указывает на то, что данное изделие не следует утилизировать вместе с другими бытовыми отходами. Ответственно относитесь к переработке данной стойки и ее компонентов, чтобы предотвратить возможный вред окружающей среде или здоровью человека. Чтобы вернуть использованное устройство, пожалуйста, воспользуйтесь услугами местной службы утилизации.

Руководство по устранению неполадок

- 1. Не работает**
7 возможных причин:
 - Система не откалибрована - система подает звуковой сигнал 1 раза после нажатия любой кнопки пульта дистанционного управления. Решение: откалибруйте систему.
 - Ошибка - система подает звуковой сигнал 3 раза после нажатия любой кнопки пульта дистанционного управления. Решение: перезагрузите систему.
 - Система перегрелась (срабатыва защита) - система подает звуковой сигнал 4 раза после нажатия любой кнопки пульта дистанционного управления. Решение: дайте устройству остыть (около 30 минут).
 - Нет электропитания - вилка шнура электропитания может быть отсоединена от розетки или стойки. Решение: проверьте подключение, чтобы убедиться, что устройство включено.
 - Пульт находится далеко - рабочее расстояние пульта дистанционного управления составляет 10 метров от стойки. В случае, если батарейки пульта разряжены, то расстояние может снижаться. Решение: подойдите ближе к стойке и/или замените батарейки пульта.
 - Сломан пульт - возможно, пульт дистанционного управления сломан. Решение: проверьте, загорается ли индикатор на пульте дистанционного управления при нажатии какой-либо кнопки. Если нет, то обратитесь в сервисный центр.
 - Пульт не синхронизирован — если при нажатии какой-либо кнопки на пульте дистанционного управления индикатор загорается, то, вероятно, пульт не синхронизирован со стойкой. Решение: синхронизируйте стойку и пульт ДУ.
- 2. Устройство перестает двигаться во время работы и издает длинный звуковой сигнал**
 - Удалите все препятствующие движению предметы.
 - Вес ТВ панели может превышать максимальное ограничение по весу монтажной системы.
 - Возможен, оборван провод двигателя. Перезагрузите систему. Если проблема все еще существует, обратитесь в сервисный центр.
- 3. Стойка издает ненормальный шум или звук**
 - Проверьте все подключения к электросети и перезагрузите систему. Если устройство продолжает издавать ненормальный шум, пожалуйста, свяжитесь с сервисным центром.

